

GSR-MX SERISI

GENEL ÖZELLİKLER

GSR serisi regülatörleri evsel ve küçük endüstriyel kullanım için tasarlanmış, çift kademeli cihazlardır. Regülatörler servis kutusu içerisinde kullanılabileceği gibi özel bağlantı şekilleri sayesinde tesisat üzerinde veya sayaca doğrudan montaj edilerek de kullanılabilirler.

GSR serisi regülatörler başta doğalgaz olmak üzere, şehir gazı, hava, propan, LPG ya da diğer tüm korozif olmayan gazlar ile kullanılabilir.

GSR regülatörleri, kompakt yapıları sayesinde alandan tasarruf sağlar, kolay montaj ve kurulum avantajlarını yüksek regülasyon hassasiyeti ve emniyet seviyesi ile kullanımınıza sunarlar. Regülatörler TS 10624 ve TS EN 88-2 standardına uygun olarak üretilirler.

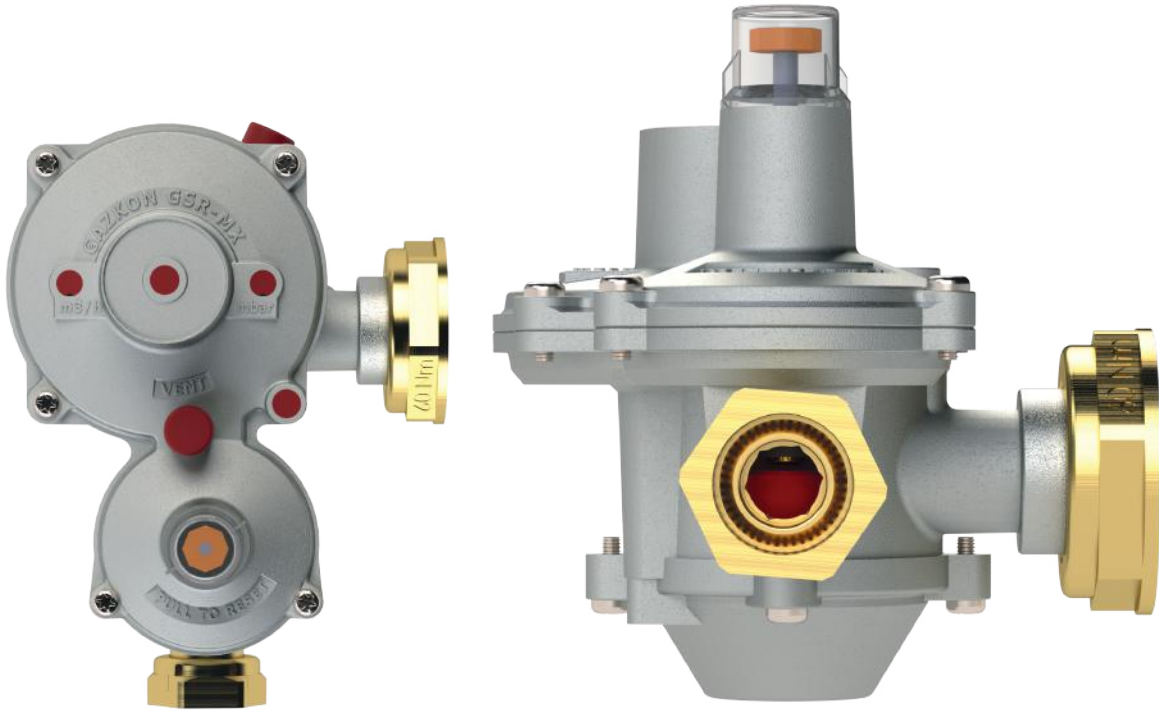

Giriş Basıncı 0,5 - 6 bar

Çıkış Basıncı 15 - 350 mbar

AC / RG 10 / 20

Sıcaklık -20°C to +60°C

Kapasite Max. 30 m³/h

ÇALIŞMA PRENSİBİ

Hat gazı doğrudan giriş bağlantısına gelir ve burada öncelikle filtreden geçerek temizlenir. Filtreden geçen gaz regülatörün birinci kademesine ulaşır ve burada basıncı 0.3 - 0.8 bar değerine düşürülür. Regülatörün 1. Kademesi bir diyafram, bir yay ve bir orifisten meydana gelir.

Gaz orifis ile conta arasından geçerken basınç istenilen değerine düşürülerek 1.kademe odacığına ulaşır. Gaz basıncı önceden ayarlanmıştır ve yayın sertliğine bağlıdır. Genellikle bu değer 0.2 ile 0.3 (21mbar çıkış basıncı için) bar arasındadır. Regülatörün 2. Kademesi bir diyafram, bir yay ve bir orifisten meydana gelmiştir. 1.kademe bölümünde bulunan gaz, orifis ile conta arasından geçerken basınç istenilen ve önceden ayarlanmış çıkış basıncına düşürülür ve 2.kademe bölümüne ulaşır. Buradan da çıkış bağlantısı ile kullanıma sunulur.

Çıkış basıncı müşteri isteğine göre fabrikada ayarlanmış ve mühürlenmiştir. İstenilirse kullanım noktasında da ayarlanabilir. 2. Kademe regülasyonu, aşırı akış tapası ile sınırlandırılmıştır. Böylelikle regülatörün kapasitesi de sınırlandırılmış olur. Genellikle regülatör nominal kapasitesinin %10 fazlasına ulaştığında akış kesilecek şekilde ayarlanmıştır. Çıkış tarafında basıncın yükselmesi tahliye emniyetinin çalışmasına yol açar ve fazla basınç atmosfere tahliye edilir.

Emniyet Kapatma (UPSO/OPSO) Sistemi

GSR MX Emniyet kapatma sistemi (UPSO / OPSO), çıkış basıncının güvenli sınırlar dışına çıkması durumunda gaz akışını keserek kullanıcıları güvende tutar. Sistem bir emniyet valfi gibi çalışır ve çıkış basıncı yüksek basınç (OPSO) ayar noktasını aştığında otomatik olarak devreye girer. Aynı şekilde çıkış basıncı düşük basınç (UPSO) ayar noktasının altına indiğinde de otomatik olarak gaz akışını keser. Emniyet Kapatma sistemi (UPSO/OPSO) gazı kestiğinde regülatörü yeniden etkinleştirmek için el ile kurma gerekir. Sistem bağımsız bir kapatma mekanizmasına sahiptir ve çıkış basıncı değişikliklerini sürekli olarak izler, devreye girme süresi 2 saniyenin altındadır. Yüksek basınç nedeni ile kapatma (OPSO) şu durumlarda gerçekleşebilir;

- Çıkış basıncının tahliye ayar değeri üzerine çıkması
1. Kademe diyaframının hasar görmesi
- Dış müdahale nedeni ile regülatör ayarlarının bozulması

Yüksek basınç emniyet sisteminin gereksiz devreye girmesini önlemek için regülatör bir tahliye sistemi ile donatılmıştır. Özellikle gaz çekişi olmayan sıcak günlerde tahliyeden bir miktar gaz gelmesi normal ve gereklidir.

Düşük basınç nedeni ile kapatma şu durumlarda gerçekleşebilir;

- çıkış basıncının aşırı düşmesi
- giriş hattında gazın kesilmesi
- çıkış tarafında aşırı kapasite kullanımı
- kirlilik nedeni ile giriş filtresinin tıkanması

Düşük basınç emniyet sistemi, ani gaz çekişlerinin olduğu durumlarda da harekete geçebilir. Bu nedenle regülatör çıkışında yeterli miktarda hacim sağlanması tesisat yapımı aşamasında kontrol edilmelidir.

GSR-MX

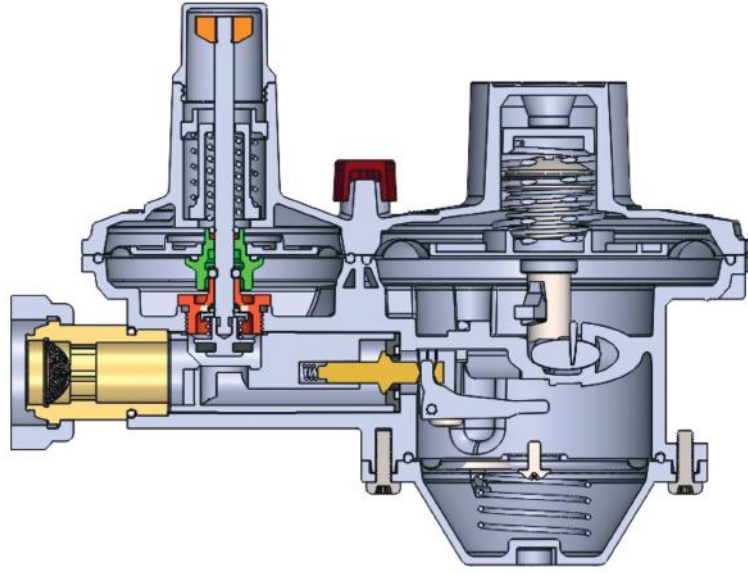

MALZEMELER

GÖVDE VE KAPAKLAR

Basınçlı Alüminyum Enjeksiyon Döküm

İÇ PARÇALAR

Pirinç ve Plastik

DİYAFLAMLAR

Nitril

BOYUTLAR

