



GHR-M SERISI

GHR-M

GENEL ÖZELLİKLER

Gazkon GHR model ürünler doğrudan yay yüklemeli, emniyet kapatma tertibatlı gaz regülatörleridir. Yüksek gaz ihtiyacı olan apartman blokları, hastaneler ve ticari uygulamalar için servis kutusu içerisinde ve küçük sanayi uygulamaları ve gaz dağıtım şebekeleri için yapılan istasyonlarda da kullanılabilirler.

GHR regülatörleri standart olarak doğalgaz ile kullanılabilirler gibi LPG, azot, hava ve benzeri temizlenmiş ve korozif olmayan gazlarla kullanılabilirler.



Giriş Basıncı	0,3 - 1 bar
Çıkış Basıncı	0,1 - 1 bar
AC / RG	10 / 20
Sıcaklık	-20°C to +60°C
Giriş Bağlantısı	1"
Çıkış Bağlantısı	1"
Kapasite	50/100/150 m ³ /h

BOYUTLAR

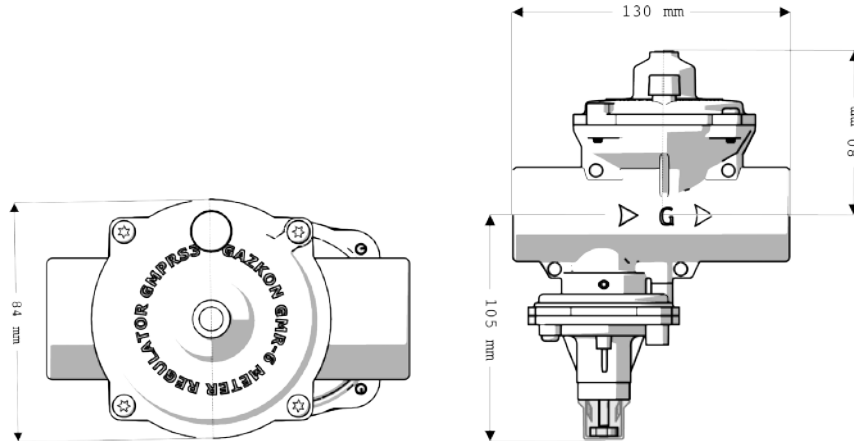

ÇALIŞMA PRENSİBİ

Gazkon GHR regülatörleri çıkış basıncını diyafram, yay, orifis ve dengelenmiş tapa mekanizmasının birlikte çalışması sayesinde kontrol eder.

Giriş tarafından gelen gaz dengelenmiş tapa ile orifis arasından akarken buradaki daralmış kesitte basıncı düşürülür. Gaz akışının kesilmesi durumunda ise dengelenmiş tapa orifis ağzına yayın oluşturduğu ekstra kuvvet sayesinde basarak sızdırmazlığı sağlar.

Basıncın istenilen seviyede kontrolü çıkış basıncındaki değişimlerin bir sinyal hattı yolu ile diyafram ünitesinin altına ulaştırılması ve bu basıncı dengeleyen yay kuvvetinin birbirini dengelemesi sayesinde elde edilir. Bu denge bir manivela kolu vasıtası ile etkisi güçlendirilerek dengelenmiş tapa mekanizmasını hareket ettiren mile aktararak çıkış basıncının değişken debilerde istenilen aralıkta kalması sağlanmış olur.

Hassas bir çıkış basıncı kontrolünü ise dengelenmiş tapa mekanizması sağlar. Bu mekanizma tapaya gelen girişi basıncını ters yönde tapanın arkasına alan bir sinyal hattı ve ara diyaframdan oluşur.

Regülatörün açması; gaz akışı başlayınca regülatör çıkış tarafındaki basınç düşer ve düşen bu basınç ana diyafram altına bir sinyal hattı ile iletilir. Bu durumda yay kuvveti istenilen çıkış basıncının üzerinde kalır. Bunun sonucu olarak yay diyaframı aşağı doğru iterek manivela sistemi vasıtası ile bağlı olduğu regülatör tapasını açar. Açılan tapadan geçen gaz basıncı tekrar istenilen seviyeye getirerek yay ile diyafram arasında dengeyi sağlar ve tapa sabit hale gelir.

Regülatörün kapatması; regülatörden geçen akış miktarı azalmaya başlayınca çıkış basıncı yükselir ve diyafram yay kuvvetini yenerek yukarı doğru hareket eder. Bunun sonucu olarak manivela sistemi de tapayı aşağı iterek gaz akışını yavaşlatır. Akış kesilmesi halinde ise tapa orifise basarak akışı tamamen durdurur.

Regülatör Çıkış Basıncının Ayarlanması

Yay ayarını yapabilmek için üst kapağı kaldırın, içerideki yaya ayar vidasına ulaşın. Yay ayar vidasını saat yönünde çevirerek çıkış basıncını artırabilir, ters yönde çevirerek ise düşürebilirsiniz. İsteddiğiniz basınca ulaştıktan sonra çevirdiğiniz yönün tersine 1/4 tur çevirerek yayda oluşan burkulma da giderilmelidir. İşiniz bittikten sonra kapağı yerine takınız.

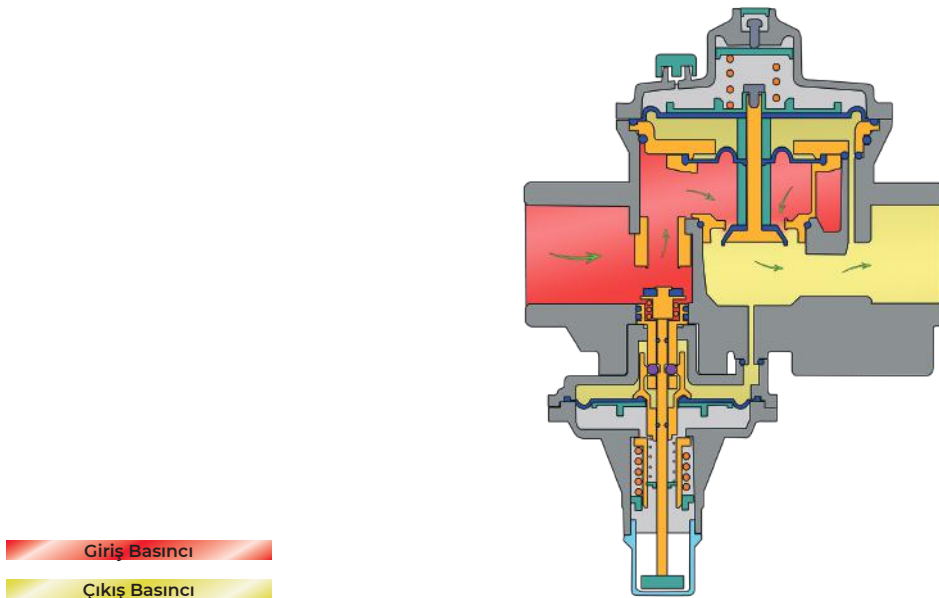

DEVREYE ALMA

Devreye almadan önce giriş ve çıkış bağlantılarının doğru şekilde yapıldığından ve kapalı olduğundan emin olun.

Sonra aşağıdaki yöntemi izleyin;

1)Çıkış vanasını kapatın ve giriş vanasını yavaşça açın.

2)SSV yi kurmak için üstündeki pimi yavaşça çekin ve çıkış basıncı yükselirken manometreden takip edin. SSV ünitesi ilk gazı yavaşça verebilmeniz için “küçük geçişli” bir iç sistem ile donatılmıştır. Çıkış tarafına gaz geçişini akış sesinden de takip edebilirsiniz.

3)Akış tamamen durduktan sonra pimi tamamen çekerek yerine oturmasını sağlayın. Eğer doğru ayarlar yapılmış ve iç kaçak yok ise pim takılı kalarak ucu dışarıda duracaktır.

4)Çıkış vanasını yavaşça açın ve basıncın sabitlenmesini bekleyin, sonra tamamen açın.

SSV AYARLAR

Maximum (OPCO) ve minimum (UPCO) kapatma sitemleri birbirinden bağımsız olarak ayarlanabilir.

1) Ayarlamaların regülatör hatta bağlı iken yapılması tavsiye edilir.

2) Regülatör ile beraber temin edilen özel anahtarları kullanın, bunlar standart boru tipi lokma anahtarlardır.

3) Öncelikle maximum ayarını yapın.

4) SSV pimini çevirerek sökün, SSV kapağını çevirerek sökün.

5) Çıkış basıncını istediğiniz kapatma basıncına harici bir kaynak kullanarak getirin. Dıştaki büyük olan sarı somunu sıkarak yada gevşeterek maximum kapatma basıncını bu değerde mekanizma kapatacak şekilde ayarlayın.

6) Yukarıdaki işlemi bu sefer de içerideki küçük somunu sıkarak yada gevşeterek minimum kapatma ayarı için tekrarlayın.

7) Ayarlamaları bitirince kapakları yerlerine takın.

MALZEMELER

GÖVDE VE KAPAKLAR

Basıncılı Alüminyum Enjeksiyon Döküm

İÇ PARÇALAR

Pirinç ve Plastik

DİYAFRAMLAR

Nitril